



TNC 300

Monforts CNC-Esztergagép

Kiváló minőségű felszereltség – Hatékony termelékenység – Kedvező ár

Felszereltség

- Fanuc Oi-Tc CNC-vezérlés kapcsolatban a dinamikus hajtással
- Nagy, ergonomikus kezelő mező 10,4" színes LCD kijelzővel és kézi kerékkel
- Interaktív műhelyprogramozás a Manual Guide i-n keresztül
- Kiváló minőségű lineáris-kompakt vezetés az X- és Y-tengelyen
- A forgácskihordót az alapsomag tartalmazza
- 10-részes szerszámrevolver stabil és szabványosított VDI 30-as befogással
- Manuális szerszámberemelés a felszerelési idő csökkentésének érdekében
- 10 bar nyomású Hűtő- és kenőanyag rendszer
- Kiváló minőségű Kitagawa tokmány, Átmérő 200 mm
- 1 készlet kemény- és puhapofa
- Homorú szorító berendezés \varnothing 52 mm
- Szegnyereg
- Gyors alkatrészellátás a Monforts Direkt szervízen keresztül

59.000,- €

Nettó ár/A gyártótól

Elérhető opciók, lekérdezésre

- Patronos befogó 42–A6 vagy 60–A6
- 12-részes revolver hajtott szerszámmal VDI 30 és C-tengellyel
- Automatikus szerszámberemelés
- Rúdadagoló adapter
- Rövid rúdadagoló \varnothing 65 x 1200 mm
- Rúdadagoló \varnothing 42 x 3200 mm
- Szerszámkiemelő berendezés

TNC 300 – Műszaki adatok

TNC 300		
Megmunkálási tartomány		
Elforgási átmérő az ágyon	[mm]	480
Elforgási átmérő a keresztzánon	[mm]	320
Esztorgálási hossz	[mm]	500
Mozgási tartomány X-tengely	[mm]	140
Mozgási tartomány Z-tengely	[mm]	510
Orsóegység		
Orsóátmérő az elülső csapágyban	[mm]	100
Orsófelfogatás		JIS-A2-6
Max. anyagáteresztés	[mm]	52
Fő hajtás (α 12i)		
Hajtáseljesítmény (100 % / 30 min. 60 % ED)	[kW]	11/15
Fordulatszám tartomány	[min ⁻¹]	40 – 4500
Nyomaték maximum	[Nm]	124
Előtolás meghajtás		
Gyorsjárt sebessége max. X/Z	[m/mn]	30
Szegnyereg		
Szegnyereg átmérő	[mm]	65
Szegnyereg löket	[mm]	50
Szegnyereg mozgási út	[mm]	425
Szegnyereg kúp		MK4
Méretetek		
Orsómagasság	[mm]	900
Helyigény	[mm]	2780 x 2230
Súly	[kg]	3120

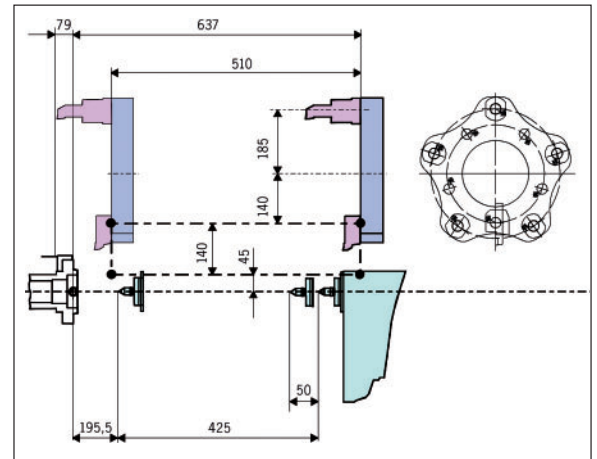

Megmunkálási tér TNC 300

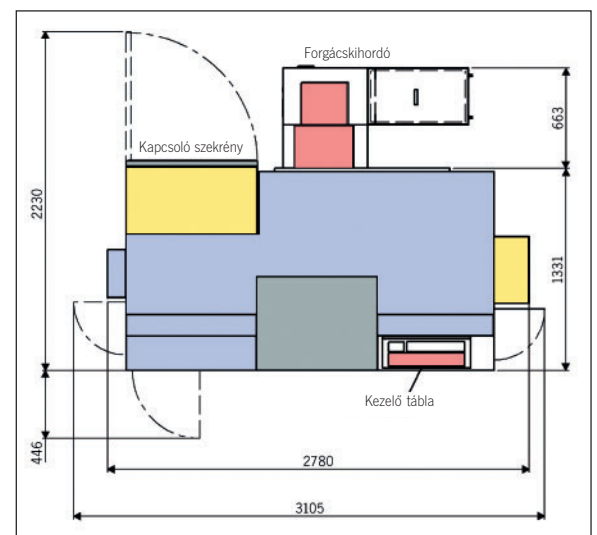

Helyigény TNC 300

Rother Metal Kft.

H-9028 Győr
Régi Veszprémi u. 7.

Tel.: +36 96 417-494
Fax: +36 96 527-994

laci@rothermetal.com
www.rothermetal.com

MONFORTS

Werkzeugmaschinen

A. Monforts Werkzeugmaschinen GmbH & Co. KG

Postfach 10 06 56
D-41006 Mönchengladbach

Schwalmstraße 301
D-41238 Mönchengladbach

Telefon +49 2161 401-282
Telefax +49 2161 401-490

sales@a.monforts.de
www.monforts-werkzeugmaschinen.de